



NOTICE D'UTILISATION VICTOR 460

Ioniseur d'air électronique pour pièce fermée

Attention ! Ne touchez pas les aiguilles lorsque l'appareil est en marche.

Mode d'action:

L'**AIRBUTLER** VICTOR 460 garantit une purification totale de l'air de votre pièce: l'élimination de la poussière, la destruction des bactéries et pollens et la neutralisation des mauvaises odeurs sont assurés par un générateur d'ions ultra-performant. Ce dernier génère des ions négatifs qui nettoient et purifient l'air, et suppriment les particules en suspension. L'oxygène actif ainsi produit est en mesure de détruire les bactéries, les virus et les acariens tout en neutralisant les mauvaises odeurs. Sa puissance absorbée est de 27 W.

Effet de fixation de la poussière:

Dès les premiers jours on remarque sur les systèmes de filtrage et sur le «**PLASMA DUST COLLECTOR**» (à l'intérieur de l'appareil) une accumulation de substances polluantes contenues dans l'air. Ces filtres à particules haute performance filtrent l'air à l'intérieur de l'ioniseur (et éliminent les particules de saleté et les bactéries de taille inférieure à 0,1 μm). Les fils d'ionisation assurent un enrichissement optimal de l'air ambiant en ions négatifs.

Sensation de bien-être:

L'**AIRBUTLER** VICTOR 460 élimine la poussière, les odeurs et les bactéries en très peu de temps et crée ainsi une sensation générale de bien-être. Vous respirez en permanence un air frais et agréable.



VICTOR 460



NOTICE D'UTILISATION

Installez l'appareil sur une surface dure et plate. Assurez-vous qu'aucun objet n'obstrue la grille.

Éloignez toute bougie ou flamme nue de l'appareil.

Avant de brancher l'appareil, ouvrez les fenêtres de la pièce où vous souhaitez l'utiliser. Si possible, aérez la pièce pendant 2-3 heures. Dès que la zone a été aérée, fermez les fenêtres et branchez l'appareil (**Figure 1**) dans la prise la plus proche.

Mettez l'appareil sous tension. Appuyez sur le bouton marche: l'appareil démarre en mode AUTO. La couleur du voyant « CLEAN » change alternativement pendant une minute puis le voyant est réinitialisé. (**Figure 2**)

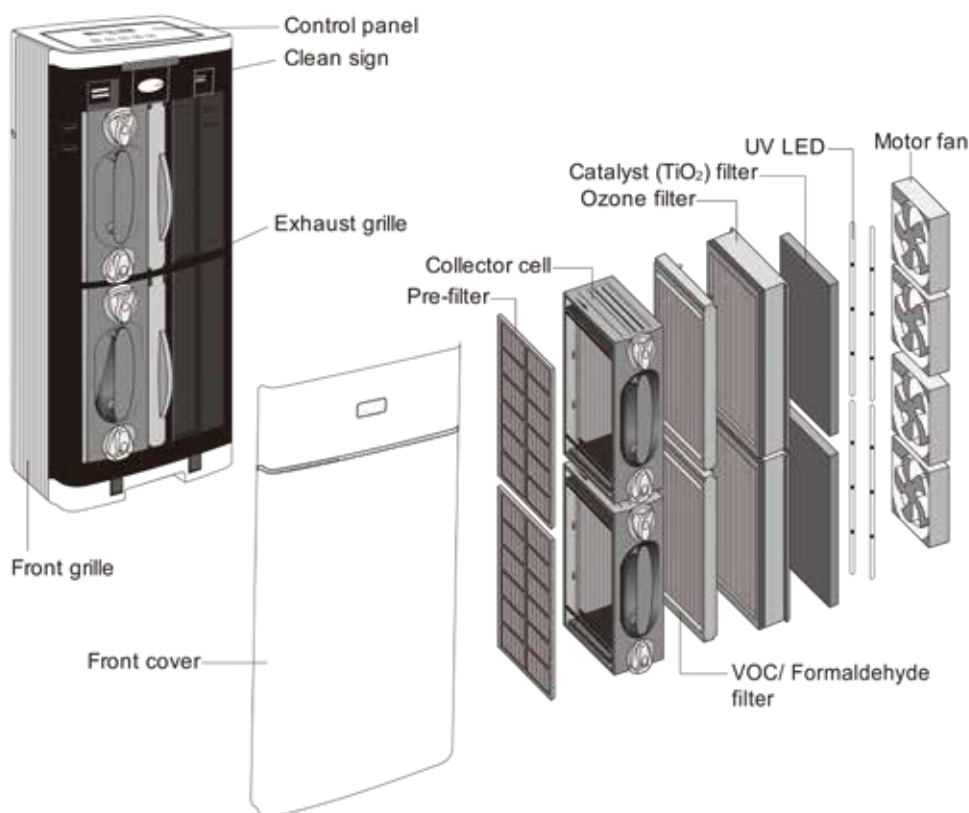

ATTENTION!

Si vous utilisez l'appareil pour la première fois ou après une période de non-fonctionnement, le capteur doit préchauffer pendant 3 à 5 minutes et ne réagit pas pendant ce temps.

Si l'air est de mauvaise qualité à ce moment, il est recommandé de commencer par purifier l'air manuellement (étapes 1 à 3) avant de passer en mode AUTO.

PRÉSENTATION DU PANNEAU DE COMMANDE

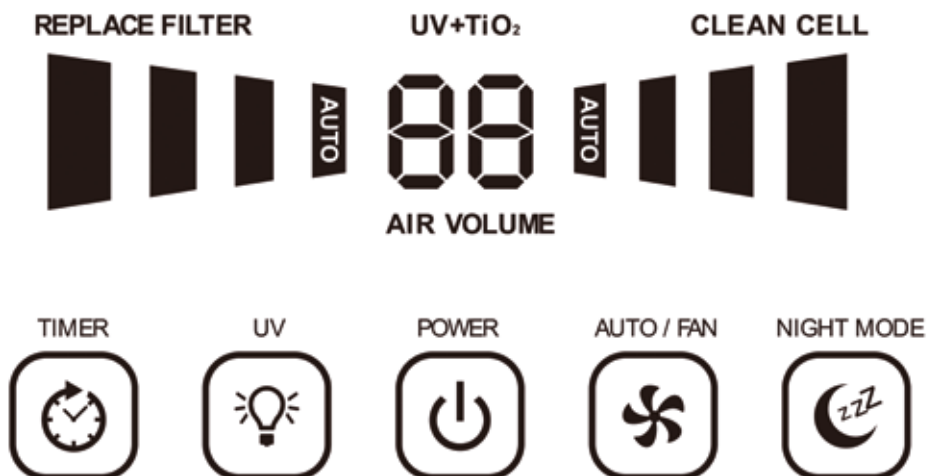

A) TOUCHE MARCHÉ/ARRÊT

L'appareil démarre en appuyant une fois sur la **TOUCHE A**. L'appareil commence à fonctionner en **MODE AUTO**. Une nouvelle pression sur la touche permet d'éteindre l'appareil.

B) MODE AUTO / VITESSE DU VENTILATEUR

Des pressions successives sur la **TOUCHE B** permettent de régler la vitesse du ventilateur ou de faire fonctionner l'appareil en **MODE AUTO**. Le **SYMBOLE I** indique le mode de fonctionnement sélectionné.

C) FONCTIONNEMENT AVEC CATALYSEUR

La **TOUCHE C** permet d'activer ou de désactiver le catalyseur (le symbole « UV + TiO » s'allume). Grâce à des technologies catalytiques de pointe, cet appareil neutralise les mauvaises odeurs, les vapeurs chimiques de colles, les solvants et les matières synthétiques lorsque l'air traverse le filtre et que le voyant UV est allumé. (Le catalyseur est solidaire de l'appareil et ne peut pas être démonté.) Lorsque le voyant est éteint, l'appareil continue à filtrer les particules de l'air. Les odeurs et l'exposition aux COV sont réduites.

D) PROGRAMMATEUR

La **TOUCHE D** permet de régler la durée de fonctionnement entre 1 et 9 heures. Le **SYMBOLE J** affiche la durée de fonctionnement sélectionnée (1h / 2h / 3h / 4h / 5h / 6h / 7h / 8h / 9h). Après quelques secondes, l'afficheur affiche automatiquement le temps restant.

E) MODE NUIT

Une pression unique sur la **TOUCHE E** permet d'enclencher le mode nuit, qui abaisse automatiquement la luminosité de l'afficheur. L'appareil fonctionne en mode silencieux. Une nouvelle pression sur la **TOUCHE E** permet de repasser en mode normal.

F) VOYANT DE NETTOYAGE

Lors que le voyant « **CLEAN CELL** » s'allume en rouge sur l'afficheur, l'appareil doit être nettoyé conformément aux recommandations du fabricant. Lorsque le collecteur de poussière est réinstallé après le nettoyage, allumez l'appareil et appuyez sur la **TOUCHE E**. Maintenez la **TOUCHE E** enfoncée pendant au moins 3 secondes jusqu'au bip sonore et jusqu'à l'extinction du voyant rouge « **CLEAN CELL** ». Le voyant « **CLEAN CELL** » s'éteint.

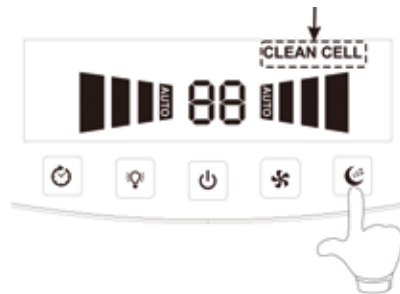

G) VOYANT DU CATALYSEUR

Il indique le mode de fonctionnement du catalyseur.

H) REMPLACEZ LE FILTRE

Lorsque le voyant « **REPLACE FILTER** » de l'afficheur s'allume en rouge, il faut remplacer le filtre COV/formaldéhyde conformément aux recommandations du fabricant.

Réinitialisation de la fonction « REMPLACER LE FILTRE »

Une fois que le filtre COV/formaldéhyde a été remplacé, allumez l'appareil et maintenez la **TOUCHE D** enfoncée pendant au moins 3 secondes jusqu'au bip sonore, jusqu'à l'extinction du voyant rouge « **REPLACE FILTER** » et jusqu'à la réinitialisation du programmeur « **REPLACE FILTER** ».

I) TÉMOIN DE VITESSE DU VENTILATEUR

Le symbole I indique la vitesse de ventilation que vous avez choisie parmi les quatre possibles :

- Faible:** pour un fonctionnement silencieux
- Moyenne:** pour le fonctionnement normal
- Forte:** pour la puissance maximale
- AUTO MODE:** Lorsque la fonction **AUTO MODE** est activée, l'appareil sélectionne automatiquement la vitesse de nettoyage et l'adapte dès qu'il détecte des substances polluantes dans l'air.

- Vert:** propre
- Orange vif:** pollution faible
- Orange:** pollution modérée
- Rouge:** pollution élevée

J) TÉMOIN DU PROGRAMMATEUR

Il indique la durée de fonctionnement sélectionnée (1h / 2h / 3h / 4h / 5h / 6h / 7h / 8h / 9h).

NETTOYAGE ET ENTRETIEN

NETTOYAGE

Lorsque le voyant rouge « **CLEAN CELL** » clignote, redémarrez l'appareil. Si le voyant rouge « **CLEAN CELL** » clignote toujours, vous devez nettoyer le collecteur de poussière. Un entretien et un nettoyage rigoureux du purificateur d'air conditionnent son efficacité.



Le tableau ci-dessous montre les intervalles de nettoyage et la méthode à suivre.

VEUILLEZ SUIVRE LES INDICATIONS DU GUIDE DE L'UTILISATEUR POUR LE NETTOYAGE.

| | |
|-----------------------------------|--|
| Boîtier: | <i>Si nécessaire</i> Commencez par passer un coup de chiffon humide. Si nécessaire, utilisez un produit nettoyant non abrasif. |
| Collecteur de poussière: | <i>Toutes les 4 à 8 semaines</i> Vaporisez un nettoyant spécial du commerce ou faites-le tremper dans de l'eau chaude avec un détergent liquide. Rincez et séchez. |
| Préfiltre: | <i>Toutes les 2 à 4 semaines</i> Nettoyez soigneusement dans de l'eau chaude (ou si nécessaire). |
| Grille d'extraction d'air: | <i>Si nécessaire</i> Utilisez la brosse fournie avec le purificateur d'air pour enlever la poussière entre les rainures. |
| COV/ formaldéhyde: | <i>Aspirez tous les 6 à 12 mois (ou si nécessaire) avec un aspirateur</i> Remplacez le filtre. |

NETTOYAGE DU PRÉFILTRE

1. Débranchez l'appareil.
2. Ouvrez le capot frontal en tirant délicatement sur les coins supérieurs.
3. Sortez le filtre de son logement en le tirant dans l'axe.
4. Nettoyez soigneusement le filtre et faites-le sécher à l'air libre avant de le réintroduire dans le boîtier. N'utilisez ni air chaud ni d'air comprimé pour le nettoyage.
5. Remettez le préfiltre en place en le poussant dans l'appareil.
6. Fermez soigneusement le capot frontal.

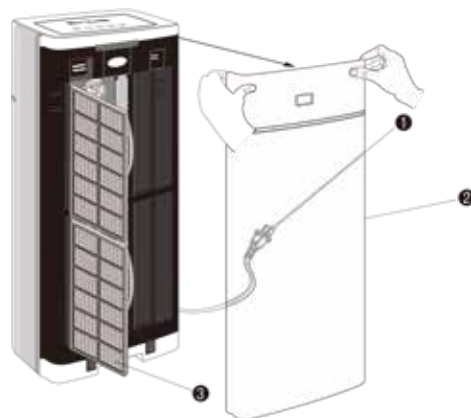

AVERTISSEMENT!

Avant toute opération de nettoyage ou d'entretien, débranchez toujours l'appareil pour éviter les risques d'électrocution, d'étincelles électriques et de blessures graves.

ATTENTION!

La cellule du collecteur doit être nettoyée en cas d'apparition d'un « arc électrique ». Un arc électrique consiste en un fort grésillement. Cela peut être le cas lorsque de grosses particules parviennent dans la cellule du collecteur.

Si des arcs électriques se produisent de manière prolongée ou continue, la cellule du collecteur doit être nettoyée.

NETTOYAGE DE LA CELLULE DU COLLECTEUR

1. Débranchez l'appareil.
2. Ouvrez le capot frontal en tirant délicatement sur les coins supérieurs.
3. Déverrouillez le système de fermeture puis retirez le collecteur.
4. Débranchez le connecteur du collecteur de poussière pour y accéder plus facilement à chaque nettoyage.
5. Déposez les deux éléments dans un récipient et recouvrez-les d'un mélange de nettoyant et d'eau.
6. Vaporisez un nettoyant spécial entre les plaques et sur toutes les surfaces. Laissez le produit agir quelques minutes. Rincez soigneusement à l'eau claire tous les éléments. Vous pouvez également nettoyer la cellule du collecteur en la rinçant et en la faisant tremper dans de l'eau tiède.
Vous pouvez également utiliser un détergent liquide doux dans l'eau pour éliminer la saleté et les résidus tenaces. Rincez soigneusement à l'eau claire tous les éléments.
7. Laissez sécher les éléments pendant au moins 3 heures. Secouez le collecteur pour en chasser l'eau résiduelle. N'utilisez ni air chaud ni d'air comprimé pour le séchage.
8. Rebranchez le connecteur sur le collecteur de poussière.
9. Réintroduisez le collecteur de poussière dans l'appareil en le poussant et verrouillez le système de fermeture. La cellule du collecteur est conçue spécialement pour ne pouvoir être introduite que dans un seul sens.
10. Fermez le capot frontal.

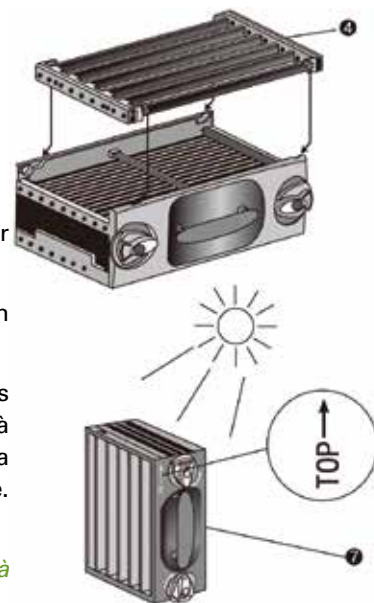

 **Attention: Veuillez respecter les instructions indiquées en page 28 pour effectuer la réinitialisation après le nettoyage, sinon le voyant restera allumé sur l'afficheur.**

AVERTISSEMENT!

Pour éviter d'occasionner des dommages aux éléments de la cellule du collecteur, ne la mettez pas au lave-vaisselle et n'utilisez pas de coton-tiges.

En cas de résidus tenaces tels que du goudron ou de la fumée de cigarette, le nettoyage devra être plus complet et nécessitera un trempage plus long.

LE VOYANT « CLEAN CELL » CLIGNOTE

Après nettoyage, le collecteur de poussière doit être parfaitement sec pour pouvoir fonctionner correctement. S'il contient encore de l'eau, le voyant rouge « CLEAN CELL » clignote rapidement. Dans ce cas remettez le collecteur de poussière à sécher.

Ensuite suivez la procédure décrite ci-dessus pour réassembler l'appareil et redémarrez-le. Si le voyant s'éteint, c'est que l'appareil fonctionne normalement. Si ce n'est pas le cas, séchez le collecteur de poussière jusqu'à ce que le voyant « CLEAN CELL » s'éteigne.

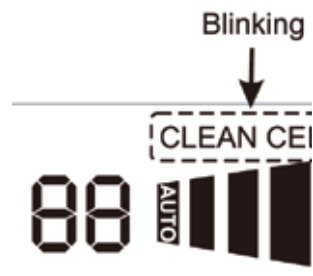

REPLACEMENT DU FILTRE COV/FORMALDÉHYDE

1. Débranchez l'appareil.
2. Ouvrez le capot frontal en tirant délicatement sur les coins supérieurs.
3. Retirez le filtre COV/formaldéhyde en le tirant dans l'axe.
4. Remplacez-le par un nouveau filtre.
5. Fermez le capot frontal.

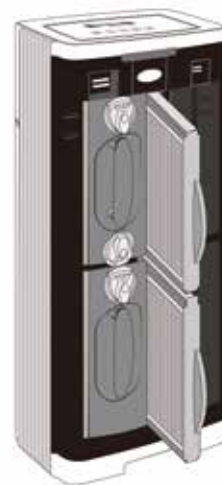

! Attention: Veuillez suivre les instructions indiquées en page 28 pour effectuer la réinitialisation après le changement de filtre, sinon le voyant reste allumé sur l'afficheur.

NETTOYAGE DE LA GRILLE D'EXTRACTION D'AIR

1. Sortez la brosse de nettoyage du compartiment de stockage situé sous le capot frontal.
2. Brossez pour enlever la saleté qui s'est accumulée entre les rainures.
3. Remettez la brosse de nettoyage dans le compartiment de stockage.

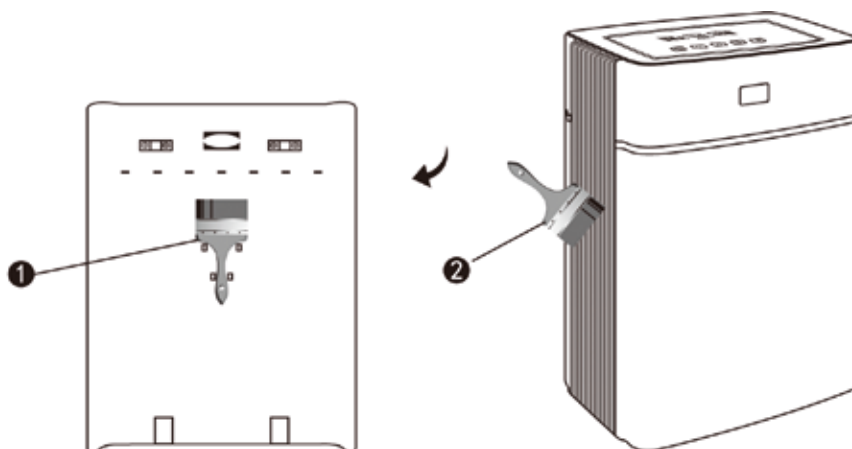

RÉSOLUTION D'INCIDENTS

Vous pourrez résoudre vous-même des incidents à l'aide du guide ci-dessous. Toutes les autres opérations de maintenance doivent être effectuées sur place par un centre de maintenance agréé.

| PROBLÈME | CONTRÔLE | SOLUTION |
|--|---|---|
| L'appareil ne démarre pas. | <i>Câble d'alimentation</i> <i>Interrupteur de mise sous tension</i> <i>Capot frontal</i> | <ul style="list-style-type: none"> ■ Branchez le câble d'alimentation. ■ Appuyez sur le bouton de mise sous tension. ■ Assurez-vous que le capot frontal est correctement fermé. |
| Le voyant « CLEAN CELL » est allumé en rouge. | <i>Collecteur de poussière</i> | <ul style="list-style-type: none"> ■ Nettoyez le collecteur de poussière et réinitialisez le minuteur. <i>Suivez les instructions en page 28.</i> |
| Le voyant « CLEAN CELL » est allumé en rouge. | <i>Filter</i> | <ul style="list-style-type: none"> ■ Nettoyez le collecteur de poussière et réinitialisez le minuteur. <i>Suivez les instructions en page 28.</i> |
| Le voyant « CLEAN CELL » est allumé en rouge. | <i>Collecteur de poussière</i> | <ul style="list-style-type: none"> ■ Une grosse particule est bloquée dans le collecteur de poussière. Redémarrez l'appareil. ■ Un voyant qui clignote rapidement indique un problème au niveau de l'alimentation électrique. ■ Il faut contrôler et nettoyer le collecteur de poussière, voire le faire réparer ou le remplacer. ■ Un voyant qui clignote rapidement indique que le collecteur de poussière n'est pas introduit correctement. Réintroduisez le collecteur de poussière. ■ Le collecteur de poussière n'est pas entièrement sec après le nettoyage. Séchez-le à nouveau. |
| Le collecteur de poussière n'élimine aucune particule. | <i>Collecteur de poussière</i> | <ul style="list-style-type: none"> ■ Nettoyez le collecteur de poussière. ■ Le collecteur de poussière est peut-être endommagé. <i>Adressez-vous à un centre de maintenance agréé.</i> |
| L'appareil émet des étincelles, grésille et crépite. | <i>Collecteur de poussière</i> | <ul style="list-style-type: none"> ■ Il peut y avoir une formation d'étincelles ou des bruits de craquement lorsqu'une grosse particule se trouve dans le collecteur de poussière. ■ L'appareil est utilisé dans une pièce humide. ■ Si des étincelles continuent à se former après un nettoyage minutieux, il se peut que le collecteur de poussière soit endommagé. <i>Adressez-vous à un centre de maintenance agréé.</i> |
| Le voyant AUTO clignote. | <i>Environnement</i> | <ul style="list-style-type: none"> ■ La qualité de l'air est très mauvaise. Ouvrez la fenêtre pour soulager l'appareil. |
| Le voyant AUTO clignote. | <i>Capteur</i> | <ul style="list-style-type: none"> ■ Le capteur est déréglé et doit être remplacé. |

POINTS FORTS DE L'APPAREIL

- Ventilateur CC haute performance, faible consommation électrique, longévité.
- Mode de fonctionnement nocturne discret et apaisant.
- Capteur intelligent intégré, détection et réglage automatique de la vitesse de l'air, simplicité d'utilisation.
- Destructeur de poussière électrostatique, facile à nettoyer, aucun remplacement nécessaire.
- Grosse capacité de ventilation qui purifie efficacement l'air.
- Filtre haute performance qui élimine efficacement des particules fines de 0,1 à 0,3 microns.
- Les ions négatifs et l'oxygène actif suppriment rapidement les odeurs et la fumée pour purifier l'air.
- La LED UV est économique, stérilise efficacement et tue les bactéries.
- Plusieurs filtres de qualité professionnelle éliminent les gaz nocifs tels que l'acétone, le benzol, etc.

CONSIGNES D'UTILISATION

N'utilisez l'appareil qu'en intérieur et dans le respect des paramètres décrits dans les caractéristiques techniques.

- Toute utilisation à des fins non prévues peut entraîner des risques graves pour la santé, voire un danger de mort.
- Les enfants ne se rendent pas compte des dangers inhérents à l'utilisation d'appareils électriques.
- C'est la raison pour laquelle il faut les surveiller en permanence lorsqu'ils se trouvent près de l'appareil.
- N'utilisez jamais l'appareil s'il est détérioré ou si son câble d'alimentation est endommagé et qu'un voyant s'est allumé pour cette raison.
- N'utilisez jamais l'appareil après une chute ou tout autre endommagement.
- Toute réparation sur un appareil électrique ne doit être effectuée que par des techniciens qualifiés. Réparation inappropriée.
- Toute intervention ou réparation inappropriée peut provoquer un danger important pour l'utilisateur.
- Ne faites pas passer le câble d'alimentation sous un tapis ou sous un objet quelconque.
- Placez l'appareil de telle manière à ne pas trébucher sur le câble.
- N'utilisez pas l'appareil avec les mains mouillées.
- Ne débranchez jamais l'appareil en tirant sur le câble ou avec les mains mouillées.

- Faites attention aux cheveux, vêtements amples et parties du corps qui pourraient se prendre dans l'appareil et provoquer des blessures.
- Maintenez les cheveux, vêtements amples et parties du corps loin des ouvertures et des pièces en mouvement.
- N'utilisez pas de rallonge.
- Ne placez pas l'appareil près de sources de chaleur telles que plaque de cuisson, four, radiateur ou ordinateur.
- Ne placez pas de flamme nue ni de bougie devant le purificateur d'air.
- N'utilisez pas l'appareil dans une pièce fermée contenant des gaz inflammables ou explosifs.
- N'utilisez pas l'appareil dans des endroits contenant des vapeurs toxiques, des récipients contenant des poussières inflammables ou des bouteilles d'oxygène.
- Contrôlez la pièce et assurez-vous de l'absence de ces objets.
- Cet appareil doit faire l'objet de contrôles réguliers et la poussière accumulée doit être régulièrement nettoyée pour éviter toute accumulation trop importante qui pourrait provoquer un court-circuit ou un incendie.
- N'introduisez aucun corps étranger dans la grille de refroidissement en raison de la présence de haute tension à l'intérieur.
- Installez l'appareil sur une surface plate, dure et stable.
- N'installez jamais l'appareil sur une surface souple telle d'un lit ou un canapé.
- Aucun objet ne doit se trouver à moins de 30 cm de la partie frontale de l'appareil et la grille d'extraction d'air.
- Éloignez l'appareil de plus d'un mètre de tout téléviseur, ordinateur ou radio.
- N'utilisez pas l'appareil sur des surfaces humides ni dans une pièce humide comme une salle de bains.
- Ne posez pas d'objet lourd sur l'appareil.
- Installez l'appareil de telle façon que l'air non purifié ne passe pas dans l'axe de la tête ou du corps en position assise ou couchée.
- Installez l'appareil de telle façon que la prise du câble d'alimentation puisse être reliée facilement à une prise de courant.
- L'utilisation de cet appareil ne remplace pas l'aération et le nettoyage quotidiens, ni l'aération de la cuisine.
- Débranchez l'appareil lorsque le câble d'alimentation ou la prise surchauffent ou dégagent une odeur de brûlé.

FORMULAIRE DE GARANTIE

1. Tous les produits **AIRBUTLER** sont sévèrement testés et vérifiés avant de quitter l'usine. Vous bénéficiez d'une garantie de deux ans sur le fonctionnement à partir de la date d'achat.
2. Tout dommage ou problème de fonctionnement pendant la période de garantie ne sera pas pris en compte en l'absence du renvoi de ce formulaire dûment rempli. Pour vérifier l'origine des défauts, veuillez retourner l'appareil dans son emballage d'origine chez votre revendeur. Si le problème est dû à une erreur ou à un vice de fabrication, l'appareil sera réparé ou échangé. Des problèmes liés à une mauvaise utilisation ne seront pas pris en charge.
3. La garantie ne couvre pas les dommages dus à une utilisation non conforme, à une erreur de montage ou de mise en route, à un branchement non conforme à une source électrique non conforme, à l'absence d'entretien ou de nettoyage. Des dommages sur le corps de l'appareil ou à l'intérieur de ce dernier (foudre, dégâts d'origine naturelle ou artificielle) ne seront également pas pris en charge.
4. La date sur le formulaire de garantie dûment rempli et la facture de l'achat de l'appareil sont absolument nécessaires pour avoir droit à notre garantie.



Nom et prénom du client:

Adresse:

Date d'achat:d'achat:

Téléphone:

Nom, adresse et tampon du vendeur:

Si vous avez besoin de renseignements ou si vous souhaitez nous poser une question, vous pouvez nous joindre à l'adresse email suivante: office@airbutler.com

SPECIFICATIONS VICTOR 460

| | |
|------------------------|----------------------|
| Modèle | AP-C460A |
| Tension nominale | AC 240V/50~60Hz |
| Puissance | 27 W |
| Débit d'oxygène activé | ≤ 0.05 ppm |
| Bruit (max.) | 66db(A) |
| Valeur CADR | 370m ³ /h |
| Dimensions | 362 x 231 x 830 mm |
| Poids net | 14,5 kg |
| Volume de la pièce | 40~80m ² |